

Stylus 1000

Características Técnicas

TECNOLOGIA	Matricial por jacto de tinta piezoeléctrica, M.AC.H.*, 48 pontos, monocromática * M.AC.H. - Multi-layer ACTuator Head		
FORMATO	A3 / A2		
VELOCIDADE	<i>Máxima</i>	500 cps (20 cpp)	
	<i>Prova</i>	250, 300, 375 cps (10, 12, 15 cpp)	
	<i>Qualidade</i>	150, 180, 225 cps (10, 12, 15 cpp)	
	<i>Nº de Páginas</i>	2,5 ppm (ECMA - A4)	
RESOLUÇÃO	<i>Gráfica</i>	360 ppp x 360 ppp	
	<i>Carácter</i>	31 x 22 (nº pontos, em Qualidade)	
	<i>Gama Tonal</i>	64 níveis de cinzento	
EMULAÇÕES	<i>Origem</i>	ESC/P2	
	<i>Opção</i>	De acordo com o interface opcional	
FONTES	16 Vectoriais de 8 a 32 pontos, em incrementos de 2 pontos: 4 Roman, 4 Sans Serif, 4 Roman T, 4 Sans Serif H 6 BitMap: Prova, Roman, Sans Serif, Courier, Prestige, Script Atributos: Condensado, Dupla Largura, Dupla Altura, Índices, Expoentes, Negro, Dupla Passagem, Itálico, Vazado, Sombra		
MEMÓRIA LOCAL	<i>Origem</i>	128 KB	
	<i>Opção</i>	De acordo com o interface opcional	
INTERFACES	<i>Origem</i>	Paralelo CENTRONICS	
	<i>Opção</i>	Interfaces EPSON Tipo B	
PARTILHA	2 utilizadores (com interface opcional)		
ALIMENTAÇÃO	<i>Origem</i>	Alimentador Automático p/ 100 folhas (A2, A3 ou A4) Inserção manual - Superior	
	<i>Opção</i>	Tractor Anterior	
PAPEL	<i>Folhas Soltas</i>	64 a 90 g/m ² (alim. automático); 52 a 90 g/m ² (alim. manual)	
	<i>Papel Contínuo</i>	52 a 82 g/m ²	
	<i>Acetatos</i>	A4 (refª EPSON 550 218)	
	<i>Envelopes</i>	52 a 90 g/m ²	
	<i>Etiquetas</i>	45 a 90 g/m ²	
ÁREA DE IMPRESSÃO	Largura Máxima: 345 mm Margens (Sup.; Inf.; Esq.; Dir.) : 3 ; 13 ; 3 ; 3 mm		
DIMENSÕES	Largura: 666 mm	Altura: 164 mm	Profundidade: 466 mm Peso: 8,6 kg
CARACTERÍSTICAS ELÉCTRICAS	220 a 240 V ; 0,3 A ; 13 W		
AMBIENTE DE UTILIZAÇÃO	Temperatura: 10 a 35° C Humidade Relativa: 20 a 80% Congelamento da Tinta: -3°		
VIDA ÚTIL	<i>MTBF</i>	6.000 h	
	<i>MCBF</i>	75.000 páginas (A4)	
	<i>Cabeça de Impressão</i>	1.000 milhões de pontos por jacto	
TINTEIRO	700 páginas (A4 @ 10 cpp - 1.000 caracteres por página)		

GARANTIA	1 ano
NORMAS DE SEGURANÇA	EN 60950 (TÜV), IEC 950 (DEMKO, NEMKO, SEMKO, SETI)

Stylus 1000 (Código: 100 158)

Argumentos Comerciais

- Impressora de jacto de tinta de alta qualidade
 - Alta resolução 360 ppp com 64 níveis de cinzento
 - Velocidade de impressão de 2,5 páginas por minuto (ECMA)
 - Alimentador automático com possibilidade de utilizar diversos formatos de papel
 - Configurador para Windows (*driver*)
 - Configurador (*driver*) para AUTOCAD, com controlador de espessura de traço e formato até 345 mm x 558 mm de área útil
 - Numerosas opções: Tractor, interfaces opcionais, placas Ethernet, Fax, Twinax, Proprinter...
 - Impressão silenciosa
 - Excelente relação qualidade/preço
-

Painel de Controlo

AUTO-TESTE: Premir [FONT] para o Modo de Qualidade e ligar a impressora

Premir [LOAD/EJECT] para o Modo de Prova e ligar a impressora

MODO DE CONFIGURAÇÃO: Premir [ECONOMY/CONDENSED] e ligar a impressora

Seleccione o que pretende alterar com a tecla [FONT] e, de seguida, pressione em [ALT] para activar a alteração

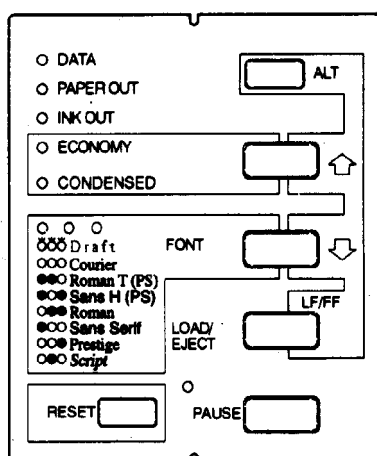

Equipamentos Opcionais & Consumíveis

TINTEIRO STYLUS

Simples 550 216 (#S020025)

Duplo 550 217 (#S020039)

INTERFACES

Interfaces EPSON Tipo B (consulte ficha própria)

TRACTOR

500 267 (#C800292)

MANUAL ESC/P2

500 765
